



LIETUVOS AUKŠTOJI JŪREIVYSTĖS MOKYKLA

PATVIRTINTA
Lietuvos aukštosios jūreivystės
mokyklos direktoriaus
2011-10-18 įsakymu Nr. V-17

SUPAPRASTINTO ATVIRO KONKURSO SĄLYGOS BALDŲ (KUŠETĖS TIPO LOVŲ IR STALŲ) PIRKIMUI

TURINYS

1. BENDROSIOS NUOSTATOS
2. PIRKIMO OBJEKTAS
3. TIEKĖJŲ KVALIFIKACIJOS REIKALAVIMAI
4. ŪKIO SUBJEKTŲ GRUPĖS DALYVAVIMAS PIRKIMO PROCEDŪROSE
5. PASIŪLYMŲ RENGIMAS, PATEIKIMAS, KEITIMAS
6. PASIŪLYMŲ GALIOJIMO UŽTIKRINIMAS
7. KONKURSO SĄLYGŲ PAAIŠKINIMAS IR PATIKSLINIMAS
8. VOKŲ SU PASIŪLYMAIS ATPLĖŠIMO (SUSIPAŽINIMO SU CVP IS PRIEMONĖMIS GAUTAIS PASIŪLYMAIS) PROCEDŪROS
9. PASIŪLYMŲ NAGRINĖJIMAS IR PASIŪLYMŲ ATMETIMO PRIEŽASTYS
10. PASIŪLYMŲ VERTINIMAS
11. PASIŪLYMŲ EILĖ IR SPRENDIMAS DĖL SUTARTIES SUDARYMO
12. PRETENZIJŲ IR SKUNDŲ NAGRINĖJIMO TVARKA
13. PAGRINDINĖS SUTARTIES SĄLYGOS
14. PIRKIMO PROCEDŪRŲ NUTRAUKIMAS

PRIEDAI:

1. Pasiūlymo forma;
2. Kušetės tipo lovos techninė specifikacija;
3. Tiekėjo deklaracijos forma;
4. Tiekėjo sąžiningumo deklaracijos forma.

1. BENDROSIOS NUOSTATOS

1.1. Lietuvos aukštoji jūreivystės mokykla, adresas I. Kanto g. 7, Klaipėdoje, įmonės kodas 190968670 (toliau - perkančioji organizacija), numato įsigyti 270 vnt. kušetės tipo lovų ir 54 vnt. stalų (toliau - prekės) į studentų bendrabutį.

1.2. Pirkimas vykdomas vadovaujantis Lietuvos Respublikos Viešųjų pirkimų įstatymu (Žin., 1996, Nr. 84-2000 su paskesniais pakeitimais) (toliau – Viešųjų pirkimų įstatymas), 2011 m. balandžio 12 d. Centrinėje viešųjų pirkimų informacinėje sistemoje (toliau – CVPIS) paskelbtu Lietuvos aukštosios jūreivystės mokyklos direktoriaus 2011 m. balandžio 5 d. įsakymu Nr. V-99 patvirtintu Lietuvos aukštosios jūreivystės mokyklos viešųjų pirkimų organizavimo ir vykdymo tvarkos aprašu (toliau –

Aprašas), Lietuvos Respublikos civiliniu kodeksu (Žin., 2000, Nr. 74-2262) (toliau – Civilinis kodeksas), kitais viešuosius pirkimus reglamentuojančiais teisės aktais bei konkurso sąlygomis.

1.3. Vartojamos pagrindinės sąvokos, apibrėžtos Viešųjų pirkimų įstatyme ir Apraše.

1.4. Skelbimas apie pirkimą paskelbtas „Valstybės žinių“ priede „Informaciniai pranešimai“ ir CVP IS interneto adresu: <https://pirkimai.eviesiejipirkimai.lt>, perkančiosios organizacijos interneto puslapyje adresu www.lmc.lt.

1.6. Pirkimas atliekamas laikantis lygiateisiškumo, nediskriminavimo, skaidrumo, abipusio pripažinimo ir proporcingumo principų ir konfidencialumo bei nešališkumo reikalavimų. Priimant sprendimus dėl konkurso sąlygų, vadovujamasi racionalumo principu.

1.5. Perkančioji organizacija yra Lietuvos Respublikos pridėtinės vertės mokesčio (toliau – PVM) mokėtoja.

1.7. Vadovaujantis Viešųjų pirkimų įstatymo **91 straipsniu**, pirkimas vykdomas iš socialinių įmonių, įmonių, kuriose dirba daugiau kaip 50 procentų nuteistųjų, atliekančių arešto, terminuoto laisvės atėmimo ir laisvės atėmimo iki gyvos galvos bausmės, įmonių, kuriose dirba daugiau kaip 50 procentų neįgaliųjų, ir įmonių, kurių dalyviai yra sveikatos priežiūros įstaigos ir kuriose darbo terapijos pagrindais dirba ne mažiau kaip 50 procentų pacientų.

2. PIRKIMO OBJEKTAS

2.1. Perkančioji organizacija perka baldus – 270 vnt. (du šimtai septyniasdešimt vienetų) kušetės tipo lovas ir 54 (penkiasdešimt keturis vienetus) stalų (toliau- prekės).

2.2. Pirkimas į dalis neskirstomas, pasiūlymas turi būti pateiktas visam pirkimo objektui.

2.3. Perkamų lovų ir stalų savybės ir reikalavimai nustatyti pateiktoje techninėje specifikacijoje (konkurso sąlygų 2 priedas)

2.4. Tiekėjas prekes turi pristatyti ir surinkti ne vėliau kaip **iki 2011-12-30**.

2.5. Prekių pristatymo vieta: Lietuvos aukštoji jūrėivystės mokykla, I. Kanto g. 7, Klaipėda.

2.6. Jeigu pasiūlymas pateikiamas ne visam konkurso sąlygų 2.1. punkte nurodytam perkamų baldų kiekiui, toks pasiūlymas atmetamas.

3. TIEKĖJŲ KVALIFIKACIJOS REIKALAVIMAI

3.1. Tiekėjas, pageidaujantis dalyvauti pirkime, turi atitikti šiuos minimalius kvalifikacijos reikalavimus ir pateikti lentelėse nurodytus kvalifikacinius reikalavimus įrodančius dokumentus.

1 lentelė . Bendrieji reikalavimai tiekėjų kvalifikacijai

Eil. Nr.	Kvalifikacijos reikalavimai	Kvalifikacijos reikalavimų reikšmė	Kvalifikacijos reikalavimus įrodantys dokumentai
1.	Tiekėjas turi teisę verstis ta ūkine veikla, kuri reikalinga pirkimo sutarčiai vykdyti.	Tiekėjo, neatitinkančio šio reikalavimo, pasiūlymas atmetamas.	Privaloma pateikti tiekėjo įregistravimo pažymėjimo ir įstatų kopijas arba kitus dokumentus, patvirtinančius tiekėjo teisę verstis veikla, susijusia su baldų tiekimu ir/ar gamyba arba atitinkamos užsienio šalies institucijos (profesinio ar veiklos registro tvarkytojo ar įgaliotos valstybės institucijos išduotą pažymą, kaip nurodyta toje valstybėje, kurioje tiekėjas registruotas) išduotas dokumentas ar priesaikos deklaracija, liudijanti tiekėjo teisę verstis atitinkama veikla. <i>Pateikiamas skenuotas dokumentas arba skaitmeninė jo kopija elektroninėje formoje CVP IS priemonėmis.</i>
2.	Tiekėjas, kuris yra fizinis asmuo, arba tiekėjo, kuris yra juridinis asmuo, vadovas ar ūkinės bendrijos		Privaloma pateikti išrašą iš teismo sprendimo arba Informatikos ir ryšių departamento prie Vidaus reikalų ministerijos arba valstybės įmonės Registrų

<p>tikrasis narys (nariai), turintis (turintys) teisę juridinio asmens vardu sudaryti sandorį, ir buhalteris (buhalteriai), ar kitas (kiti) asmuo (asmenys), turintis (turintys) teisę surašyti ir pasirašyti tiekėjo apskaitos dokumentus neturi teistumo (arba teistumas yra išnykęs ar panaikintas), dėl tiekėjo (juridinio asmens) per pastaruosius 5 metus nebuvo priimtas ir įsiteisėjęs apkaltinamasis teismo nuosprendis už dalyvavimą nusikalstamame susivienijime, jo organizavimą ar vadovavimą jam, už kyšininkavimą, tarpininko kyšininkavimą, papirkimą, sukčiavimą, kredito, paskolos ar tikslinės paramos panaudojimą ne pagal paskirtį ar nustatytą tvarką, kreditinį sukčiavimą, mokesčių nesumokėjimą, neteisingų duomenų apie pajamas, pelną ar turtą pateikimą, deklaracijos, ataskaitos ar kito dokumento nepateikimą, nusikalstamu būdu gauto turto įgijimą ar realizavimą, nusikalstamu būdu įgytų pinigų ar turto legalizavimą. Dėl tiekėjo iš kitos valstybės nėra priimtas ir įsiteisėjęs apkaltinamasis teismo nuosprendis už 2004 m. kovo 31 d. Europos Parlamento ir Tarybos direktyvos 2004/18/EB dėl viešojo darbų, prekių ir paslaugų pirkimo sutarčių sudarymo tvarkos derinimo 45 straipsnio 1 dalyje išvardytuose Europos Sąjungos teisės aktuose apibrėžtus nusikaltimus.</p>		<p>centro Lietuvos Respublikos Vyriausybės nustatyta tvarka išduotą dokumentą, patvirtinantį jungtinius kompetentingų institucijų tvarkomus duomenis, arba atitinkamos užsienio šalies institucijos dokumentą (originalą arba tinkamai patvirtintą kopiją), išduotą ne anksčiau kaip 60 dienų iki pasiūlymo pateikimo termino pabaigos. Jei dokumentas išduotas anksčiau, tačiau jo galiojimo terminas ilgesnis nei pasiūlymų pateikimo terminas, toks dokumentas yra priimtinas.</p> <p><i>Pateikiamas skenuotas dokumentas arba skaitmeninė jo kopija elektroninėje formoje CVP IS priemonėmis.</i></p>
--	--	---

3.	<p>Tiekėjas nėra padaręs rimto profesinio pažeidimo, kurį perkančioji organizacija gali įrodyti bet kokiomis teisėtomis priemonėmis.</p> <p>Šiame punkte vartojama sąvoka "profesinis pažeidimas" suprantama kaip profesinės etikos pažeidimas, kai nuo tiekėjo pripažinimo nesilaikančiu profesinės etikos normų momento praėjo mažiau kaip vieni metai, kaip konkurencijos, darbo, darbuotojų saugos ir sveikatos, aplinkosaugos teisės aktų pažeidimas, už kurį tiekėjui, kuris yra fizinis asmuo, yra paskirta administracinė nuobauda, o tiekėjui, kuris yra juridinis asmuo, - ekonominė sankcija, nustatyta Lietuvos Respublikos įstatymuose, kai nuo sprendimo, kuriuo buvo paskirta ši sankcija, įsiteisėjimo dienos praėjo mažiau kaip vieni metai. Jeigu pirkime dalyvaujantis tiekėjas, kuris yra juridinis asmuo, pažeidė Lietuvos Respublikos konkurencijos įstatymo 5 straipsnį, toks pažeidimas pagal šį punktą laikomas profesiniu, jeigu nuo sprendimo paskirti Lietuvos Respublikos konkurencijos įstatyme nustatytą ekonominę sankciją įsiteisėjimo dienos praėjo mažiau kaip 3 metai;</p>	Tiekėjo, neatitinkančio šio reikalavimo, pasiūlymas atmetamas	<p>Privaloma pateikti Tiekėjo deklaraciją (priedas Nr.3)</p> <p><i>Pateikiamas skenuotas dokumentas arba skaitmeninė jo kopija elektroninėje formoje CVP IS priemonėmis.</i></p>
4.	<p>Tiekėjas nėra bankrutavęs, likviduojamas, su kreditoriais sudaręs taikos sutarties, sustabdęs ar apribojęs savo veiklos arba jo padėtis pagal šalies, kurioje jis registruotas, įstatymus nėra tokia pati ar panaši. Jam nėra iškelta restruktūrizavimo, bankroto byla arba nėra vykdomas bankroto procesas ne teismo tvarka, nėra siekiama priverstinio likvidavimo procedūros ar susitarimo su kreditoriais arba jam nėra vykdomos analogiškos procedūros pagal šalies, kurioje jis registruotas, įstatymus.</p>	Tiekėjo, neatitinkančio šio reikalavimo, pasiūlymas atmetamas.	<p>1) Pateikiamas valstybės įmonės Registrų centro ar atitinkamos užsienio šalies institucijos išduotas dokumentas (originalas arba tinkamai patvirtinta kopija) patvirtinantis, kad tiekėjas nėra bankrutavęs, likviduojamas, jam nėra iškelta restruktūrizavimo, bankroto byla ar vykdomas bankroto procesas ne teismo tvarka, nėra siekiama priverstinio likvidavimo procedūros ar susitarimo su kreditoriais, arba išrašas iš teismo sprendimo, išduotas ne anksčiau kaip 60 dienų iki pasiūlymo pateikimo termino pabaigos. Jei dokumentas išduotas anksčiau, tačiau jo galiojimo terminas ilgesnis nei pasiūlymų pateikimo terminas, toks dokumentas yra priimtinas.</p> <p>2) Tiekėjo deklaracija (pirkimo sąlygų priedas Nr. 3).</p> <p><i>Pateikiamas skenuotas dokumentas arba skaitmeninė jo kopija elektroninėje formoje CVP IS priemonėmis.</i></p>

5.	Tiekėjas yra įvykdęs įsipareigojimus, susijusius su mokesčių mokėjimu.	Tiekėjo, neatitinkančio šio reikalavimo, pasiūlymas atmetamas	Valstybinės mokesčių inspekcijos išduotas dokumentas arba valstybės įmonės Registrų centro Lietuvos Respublikos Vyriausybės nustatyta tvarka išduotas dokumentas, patvirtinantis jungtinius kompetentingų institucijų tvarkomus duomenis, arba atitinkamos užsienio šalies institucijos dokumentas (originalas arba tinkamai patvirtinta kopija), išduotas ne anksčiau kaip 60 dienų iki pasiūlymų pateikimo termino pabaigos. Jei dokumentas išduotas anksčiau, tačiau jo galiojimo terminas ilgesnis nei pasiūlymų pateikimo terminas, toks dokumentas yra priimtinas. <i>Pateikiamas skenuotas dokumentas arba skaitmeninė jo kopija elektroninėje formoje CVP IS priemonėmis.</i>
6.	Tiekėjas yra įvykdęs įsipareigojimus, susijusius su socialinio draudimo įmokų mokėjimu.	Tiekėjo, neatitinkančio šio reikalavimo, pasiūlymas atmetamas	Valstybinio socialinio draudimo įstaigos išduotas dokumentas arba valstybės įmonės Registrų centro Lietuvos Respublikos Vyriausybės nustatyta tvarka išduotas dokumentas, patvirtinantis jungtinius kompetentingų institucijų tvarkomus duomenis, arba atitinkamos užsienio šalies institucijos išduotas dokumentas (originalas arba tinkamai patvirtinta kopija), išduotas ne anksčiau kaip 60 dienų iki pasiūlymų pateikimo termino pabaigos. Jei dokumentas išduotas anksčiau, tačiau jo galiojimo terminas ilgesnis nei pasiūlymų pateikimo terminas, toks dokumentas yra priimtinas. <i>Pateikiamas skenuotas dokumentas arba skaitmeninė jo kopija elektroninėje formoje CVP IS priemonėmis.</i>

2 lentelė. Ekonominės ir finansinės būklės, techninio ir profesinio pajėgumo reikalavimai

Eil. Nr.	Kvalifikaciniai reikalavimai	Kvalifikacijos reikalavimų reikšmė	Kvalifikacinius reikalavimus įrodantys dokumentai
1.	Tiekėjas per pastaruosius 3 metus arba nuo tiekėjo įregistravimo dienos, jeigu veiklą pradėjo vykdyti vėliau, turi būti įvykdęs bent vieną sutartį, susijusią su analogišku jo siūlomiems baldams, gamyba/pardavimu, kurios vertė ne mažesnė kaip 50.000,00 Lt su PVM	Įvykdytų sutarčių vertė - ne mažiau 50.000,00 litų su PVM	Pateikti informaciją apie įvykdytas sutartis: trumpas sutarties aprašymas (pavadinimas, sutarties pirkimo objektas, užsakovo pavadinimas, adresas, telefonas, kontaktinis asmuo, sutarties vertė litais (su PVM), sutarties pasirašymo ir įvykdymo data). <i>Pateikiamas skenuotas dokumentas elektroninėje formoje ar skaitmeninė dokumento kopija CVP IS priemonėmis.</i>

Pastabos:

- 1) jeigu prekių tiekėjas negali pateikti nurodytų dokumentų, nes atitinkamoje šalyje tokie dokumentai neišduodami arba neapima visų keliamų klausimų, pateikiama priesaikos deklaracija arba oficiali tiekėjo deklaracija;
- 2) Kadangi pirkimo dokumentuose nustatyta, kad visas pasiūlymas pasirašomas saugiu elektroniniu paštu, dokumentų kopijų tvirtinti ar atskirai pasirašyti neprivaloma. Pateikiant atitinkamų dokumentų skaitmenines kopijas (skenuotus dokumentus) elektroninėmis priemonėmis ir pasiūlymą pasirašant saugiu elektroniniu parašu yra deklaruojama, kad kopijos yra tikros. Perkančioji organizacija pasilieka teisę prašyti dokumentų originalų.
- 3.2. Tiekėjo, neatitinkančio 1 ir 2 lentelių reikalavimų, pasiūlymas atmetamas.

3.3. Vietoje 1 lentelės 1, 2 ir 4 punktuose nurodytų dokumentų tiekėjas gali pateikti Viešųjų pirkimų tarnybos prie Lietuvos Respublikos Vyriausybės ar kompetentingos užsienio institucijos, jei jos išduota pažyma patvirtina atitikimą aukščiau nustatytiems reikalavimams, išduotos pažymos kopiją. Perkančioji organizacija turi teisę paprašyti tiekėjo, kad jis pristatytų pažymos originalą, kuris pateikiamas skenuotas elektroninėje formoje.

3.4. Kvalifikacijos reikalavimai ūkio subjektų grupei, kuri pateikia bendrą pasiūlymą:

3.4.1. kiekvienas ūkio subjektų grupę sudarantis asmuo turi tenkinti 1 lentelėje nurodytus reikalavimus;

3.4.3. 2-oje lentelėje nustatyti kvalifikaciniai reikalavimai gali būti tenkinami vieno iš ūkio subjektų grupės narių.

3.5. Tiekėjo pasiūlymas atmetamas, jeigu apie nustatytų reikalavimų atitikimą jis pateikė melagingą informaciją, kurią perkančioji organizacija gali įrodyti bet kokiomis teisėtomis priemonėmis.

4. ŪKIO SUBJEKTŲ GRUPĖS DALYVAVIMAS PIRKIMO PROCEDŪROSE

4.1. Jei pirkimo procedūrose dalyvauja ūkio subjektų grupė, ji pateikia jungtinės veiklos sutartį arba jos kopiją. Pateikiamas skenuotas dokumentas elektroninėje formoje. Jungtinės veiklos sutartyje turi būti nurodyti kiekvienos šios sutarties šalies įsipareigojimai vykdant numatomą su perkančiąja organizacija sudaryti pirkimo sutartį, šių įsipareigojimų vertės dalis bendroje sutarties vertėje. Sutartis turi numatyti solidarią visų šios sutarties šalių atsakomybę už prievolių perkančiajai organizacijai nevykdymą. Taip pat sutartyje turi būti numatyta, kuris asmuo atstovauja ūkio subjektų grupę (su kuo perkančioji organizacija turėtų bendrauti pasiūlymo vertinimo metu kylančiais klausimais ir teikti su pasiūlymo įvertinimu susijusią informaciją).

4.2. Perkančioji organizacija nereikalauja, kad ūkio subjektų grupės pateiktą pasiūlymą pripažinus geriausiu ir perkančiajai organizacijai pasiūlius sudaryti pirkimo sutartį, ši ūkio subjektų grupė įgautų tam tikrą teisinę formą.

5. PASIŪLYMŲ RENGIMAS, PATEIKIMAS, KEITIMAS

5.1. Pateikdamas pasiūlymą tiekėjas sutinka su šiomis konkurso sąlygomis ir patvirtina, kad jo pasiūlyme pateikta informacija yra teisinga ir apima viską, ko reikia tinkamam pirkimo sutarties įvykdymui.

5.2. Tiekėjo pasiūlymą sudaro raštu (CVP IS priemonėmis) pateiktų dokumentų ir elektroninėmis priemonėmis pateiktų duomenų visuma:

5.2.1. minimalius kvalifikacijos reikalavimus pagrindžiančių dokumentų, nurodytų šiose sąlygose ir skelbime apie pirkimą, skaitmeninės kopijos;

5.2.2. Tiekėjo deklaracija, parengta pagal šių konkurso sąlygų 3 priede pateiktą formą.

5.2.3. Tiekėjo sąžiningumo deklaracija, parengta pagal šių konkurso sąlygų 4 priede pateiktą formą. Jeigu pasiūlymą teikia ūkio subjektų grupė, šią deklaraciją užpildo ir pateikia kiekvienas ūkio subjektų grupės narys;

5.2.4. užpildytas pasiūlymas pagal konkurso sąlygų 1 priede pateiktą pavyzdį;

5.2.5. jungtinės veiklos sutarties skaitmeninė kopija (jeigu dalyvauja ūkio subjektų grupė).

5.2.6. kiti reikalaujami dokumentai;

5.2.7. dalyvio atsakymai dėl pasiūlymo paaiškinimo ir kvalifikacijos duomenų patikslinimo (jei bus).

5.3. **Pasiūlymas turi būti pateikiamas tik elektroninėmis priemonėmis, naudojant CVP IS, pasiekiamoje adresu <https://pirkimai.eviesiejipirkimai.lt>.** Pasiūlymai, pateikti popierinėje formoje arba ne perkančiosios organizacijos nurodytomis elektroninėmis priemonėmis, bus atmeti kaip neatitinkantys pirkimo dokumentų reikalavimų. Pasiūlymus gali teikti tik CVP IS registruoti tiekėjai (nemokama registracija adresu <https://pirkimai.eviesiejipirkimai.lt>). Pateikiami dokumentai ar skaitmeninės dokumentų kopijos turi būti prieinami naudojant nediskriminuojančius, visuotinai prieinamus duomenų failų formatus (pvz., pdf, jpg, doc ir kt.).

5.4. **Pasiūlymas privalo būti pasirašytas saugiu elektroniniu parašu**, atitinkančiu Lietuvos Respublikos elektroninio parašo įstatymo (Žin., 2000, Nr. 61-1827) nustatytus reikalavimus.

5.5. Tiekėjo pasiūlymas bei kita korespondencija pateikiama lietuvių kalba. Jei atitinkami dokumentai yra išduoti kita nei reikalaujama kalba, turi būti pateiktas tinkamai patvirtintas vertimas į

reikalaujamą kalbą. Tinkamai patvirtintu bus laikomas vertimas, patvirtintas vertėjo parašu ir vertimo biuro anspaudu, o tuo atveju jei vertimą atliko tiekėjo vertėjas – vertėjo parašas ir įmonės antspaudas.

5.6. Tiekėjas gali pateikti tik vieną pasiūlymą – individualiai arba kaip ūkio subjektų grupės narys. Jei tiekėjas pateikia daugiau kaip vieną pasiūlymą arba ūkio subjektų grupės narys dalyvauja teikiant kelis pasiūlymus, visi tokie pasiūlymai bus atmesti. Laikoma, kad tiekėjas pateikė daugiau kaip vieną pasiūlymą, jeigu tą patį pasiūlymą pateikė ir raštu (popierine forma, vokuose), ir naudodamasis CVP IS priemonėmis.

5.7. Tiekėjai turi nurodyti subtiekejus, kuriuos ketina pasitelkti sutarčiai vykdyti.

5.8. Tiekėjams nėra leidžiama pateikti alternatyvių pasiūlymų. Tiekėjui pateikus alternatyvų pasiūlymą, jo pasiūlymas ir alternatyvus pasiūlymas (alternatyvūs pasiūlymai) bus atmesti.

5.9. Pasiūlymas turi būti pateiktas iki **2011-11-10 d. 10:00 val.** (Lietuvos Respublikos laiku). Tiekėjui paprašius, perkančioji organizacija patvirtina, kad tiekėjo pasiūlymas yra gautas ir nurodo gavimo dieną, valandą ir minutę.

5.10. Perkančioji organizacija turi teisę pratęsti pasiūlymo pateikimo terminą. Apie naują pasiūlymų pateikimo terminą perkančioji organizacija paskelbia Viešųjų pirkimų įstatymo nustatyta tvarka ir išsiunčia visiems tiekėjams, kurie prisijungė prie pirkimo.

5.11. Tiekėjai pasiūlyme turi nurodyti, kokia pasiūlyme pateikta informacija yra konfidenciali (tokią informaciją sudaro, visų pirma, komercinė (gamybinė) paslaptis ir konfidencialieji pasiūlymų aspektai). Perkančioji organizacija, viešojo pirkimo komisija (toliau vadinama – Komisija), jos nariai ar ekspertai ir kiti asmenys negali atskleisti tiekėjo pateiktos informacijos, kurią tiekėjas nurodė kaip konfidencialią. Informacija, kurią viešai skelbti įpareigoja Lietuvos Respublikos įstatymai, negali būti tiekėjo nurodoma kaip konfidenciali. Jei tiekėjas nenurodo konfidencialios informacijos, laikoma, kad tokios tiekėjo pasiūlyme nėra.

5.12. Pasiūlymas galioja jame tiekėjo nurodytą laiką. Pasiūlymas turi galioti ne trumpiau nei iki **2011-12-30**. Jeigu pasiūlyme nenurodytas jo galiojimo laikas, laikoma, kad pasiūlymas galioja tiek, kiek numatyta pirkimo dokumentuose. Kol nesibaigė pasiūlymo galiojimo laikas, perkančioji organizacija turi teisę prašyti, kad tiekėjas pratęstų jo galiojimą iki konkrečiai nurodyto laiko. Tiekėjas gali atmesti tokį prašymą.

5.13. Tiekėjai iki galutinio pasiūlymų pateikimo termino turi teisę pakeisti arba atšaukti savo pasiūlymą. Norėdamas atšaukti ar pakeisti pasiūlymą, tiekėjas CVP IS pasiūlymo lange spaudžia „Atsiimti pasiūlymą“. Norėdamas vėl pateikti atšauktą ir pakeistą pasiūlymą, tiekėjas turi jį pateikti iš naujo. Vėliau toks pakeitimas arba pranešimas, kad pasiūlymas atšaukiamas, nebus pripažįstamas galiojančiu.

6. PASIŪLYMŲ GALIOJIMO UŽTIKRINIMAS

6.1. Perkančioji organizacija nereikalauja pasiūlymų galiojimo užtikrinimo.

7. KONKURSO SĄLYGŲ PAAIŠKINIMAS IR PATIKSLINIMAS

7.1. Konkurso sąlygos gali būti paaiškinamos, patikslinamos tiekėjų iniciatyva, jiems raštu per CVP IS susirašinėjimo funkciją kreipiantis į perkančiąją organizaciją. Prašymai paaiškinti konkurso sąlygas gali būti pateikiami perkančiajai organizacijai raštu ne vėliau kaip likus 4 dienoms iki pasiūlymų pateikimo termino pabaigos. Tiekėjai turėtų būti aktyvūs ir pateikti klausimus ar paprašyti paaiškinti konkurso sąlygas iš karto jas išanalizavę, atsižvelgdami į tai, kad, pasibaigus pasiūlymų pateikimo terminui, pasiūlymo turinio keisti nebus galima.

7.2. Nesibaigus pasiūlymų pateikimo terminui perkančioji organizacija turi teisę savo iniciatyva paaiškinti, patikslinti konkurso sąlygas.

7.3. Atsakydama į kiekvieną tiekėjo raštu CVP IS priemonėmis pateiktą prašymą paaiškinti konkurso sąlygas, jeigu jis buvo pateiktas nepasibaigus šių konkurso sąlygų 7.1. punkte nurodytam terminui, arba aiškindama, tikslindama konkurso sąlygas savo iniciatyva, perkančioji organizacija turi paaiškinimus, patikslinimus išsiųsti visiems tiekėjams ne vėliau kaip likus 1 dienai iki pasiūlymų pateikimo termino pabaigos. Į laiką gautą tiekėjo prašymą paaiškinti konkurso sąlygas perkančioji organizacija atsako ne vėliau kaip per 3 dienas nuo jo gavimo dienos. Perkančioji organizacija, atsakydama tiekėjui, kartu siunčia paaiškinimus ir visiems kitiems tiekėjams, kuriems ji pateikė konkurso sąlygas, bet nenurodo, kuris tiekėjas pateikė prašymą paaiškinti konkurso sąlygas.

7.4. Perkančioji organizacija, paaiškindama ar patikslindama pirkimo dokumentus, privalo užtikrinti tiekėjų anonimiškumą, t.y. privalo užtikrinti, kad tiekėjas nesužinotų kitų tiekėjų, dalyvaujančių pirkimo procedūrose, pavadinimų ir kitų rekvizitų.

7.5. Perkančioji organizacija nerengs susitikimų su tiekėjais dėl pirkimo dokumentų paaiškinimų.

7.6. Bet kokia informacija, konkurso sąlygų paaiškinimai, pranešimai ar kitas perkančiosios organizacijos ir tiekėjo susirašinėjimas yra vykdomas tik elektroniniu būdu per CVP IS susirašinėjimo funkciją. Tiesioginį ryšį su tiekėjais įgaliota palaikyti Viešųjų pirkimų specialistė Sonata Rudienė, I. Kanto g. 7, Klaipėda, 2074 kab., tel. (8 46) 397243, el. p. s.rudiene@lmc.lt, direktoriaus pavaduotojas infrastruktūrai Algirdas Petrėtis, tel. (8 46) 397243, el.p. a.petretis@lmc.lt

8. VOKŲ SU PASIŪLYMAIS ATPLĖŠIMO – SUSIPAŽINIMO SU CVP IS PRIEMONĖMIS GAUTAIS PASIŪLYMAIS PROCEDŪROS

8.1. Su CVP IS priemonėmis teiktais tiekėjų pasiūlymais pirminis susipažinimas (toliau – elektroninių vokų atplėšimo procedūra) vyks elektroniniu būdu adresu: Lietuvos aukštoji jūreivystė mokykla, I. Kanto g. 7, LT-92123 Klaipėda, 207 kab. Viešųjų pirkimų komisijos posėdžio, kuriame vyks elektroninių vokų atplėšimo procedūra, pradžia – **2011 m. lapkričio 10 d., 10 val. 10 min.** (Lietuvos respublikos laiku).

8.2. Į pirminio susipažinimo su CVP IS priemonėmis teiktais pasiūlymais procedūrą tiekėjai nekviečiami.

8.3. Pasiūlymus CVP IS priemonėmis pateikusiems tiekėjams perkančioji organizacija nedelsdama, bet ne vėliau kaip per 3 darbo dienas, praneša informaciją apie visus pateiktus pasiūlymus. Pranešime pateikiama ši informacija:

8.3.1. pasiūlymą pateikusio tiekėjo pavadinimas;

8.3.2. pasiūlyme pateikta kaina;

8.3.3. ar pasiūlymas pateiktas perkančiosios organizacijos nurodytomis CVP IS priemonėmis;

8.3.4. ar pateikti pasiūlymai pasirašyti saugiu elektroniniu parašu, atitinkančiu Lietuvos Respublikos elektroninio parašo įstatymo numatytus reikalavimus;

8.3.5. CVP IS priemonėmis pateiktų pasiūlymų būklė: ar nebuvo užregistruota neteisėtos prieigos prie CVP IS priemonėmis pateiktų pasiūlymų atvejų (jei buvo – jų skaičius);

8.3.6. ar iki pasiūlymų pateikimo termino pabaigos niekas negalėjo peržiūrėti pasiūlyme pateiktos informacijos;

8.3.7. ar nurodytas įgalioto asmens vardas, pavardė, pareigos.

8.4. Tolesnes pasiūlymų nagrinėjimo, vertinimo ir palyginimo procedūras atlieka Komisija, tiekėjams ar jų įgaliotiems atstovams nedalyvaujant.

8.5. Kai perkančioji organizacija patikrins, ar tiekėjų kvalifikacija ir pateiktų pasiūlymų techniniai duomenys atitinka konkurso sąlygose nustatytus reikalavimus, pasiūlymų techninių duomenų, tiekėjų kvalifikacijos patikrinimo ir pasiūlymų kainos įvertinimo rezultatus perkančioji organizacija praneš visiems tiekėjams CVP IS priemonėmis.

8.6. Pasiūlymų nagrinėjimo, vertinimo ir palyginimo procedūras konfidencialiai atlieka Komisija, tiekėjams ar jų įgaliotiems atstovams nedalyvaujant.

9. PASIŪLYMŲ NAGRINĖJIMAS IR PASIŪLYMŲ ATMETIMO PRIEŽASTYS

9.1. Komisija tikrina tiekėjų pasiūlymuose pateiktą kvalifikacijos duomenų atitiktį konkurso sąlygose nustatytiems minimaliems kvalifikacijos reikalavimams. Jeigu Komisija nustato, kad tiekėjo pateikti kvalifikacijos duomenys yra neišsamūs arba netikslūs, ji privalo raštu CVP IS priemonėmis prašyti tiekėjo juos papildyti arba paaiškinti per perkančiosios organizacijos nurodytą terminą. Jeigu perkančiosios organizacijos prašymu tiekėjas nepatikslino pateiktų netikslių ir neišsamų duomenų apie savo kvalifikaciją, perkančioji organizacija atmeta tokį pasiūlymą.

9.2. Komisija priima sprendimą dėl kiekvieno pasiūlymą pateikusio tiekėjo minimalių kvalifikacijos duomenų atitikties konkurso sąlygose nustatytiems reikalavimams ir kiekvienam iš jų raštu praneša apie šio patikrinimo rezultatus. Teisę dalyvauti tolesnėse pirkimo procedūrose turi tik tie tiekėjai, kurių kvalifikacijos duomenys atitinka perkančiosios organizacijos keliamus reikalavimus.

9.3. Iškilus klausimams dėl pasiūlymų turinio ir Komisijai raštu paprašius, tiekėjai privalo per Komisijos nurodytą terminą pateikti raštu CVP IS priemonėmis papildomus paaiškinimus nekeisdami pasiūlymo esmės.

9.4. Jeigu pateiktame pasiūlyme Komisija randa pasiūlyme nurodytos kainos apskaičiavimo klaidų, ji privalo raštu paprašyti tiekėjų per jos nurodytą terminą ištaisyti pasiūlyme pastebėtas aritmetines klaidas, nekeičiant vokų su pasiūlymais atplėšimo posėdžio metu paskelbtos kainos. Taisydamas pasiūlyme nurodytas aritmetines klaidas, tiekėjas neturi teisės atsisakyti kainos sudedamųjų dalių arba papildyti kainą naujomis dalimis.

9.5. Kai pateiktame pasiūlyme nurodoma neįprastai maža kaina, Komisija privalo tiekėjo raštu CVP IS priemonėmis paprašyti per Komisijos nurodytą terminą pagrįsti neįprastai mažą pasiūlymo kainą, įskaitant ir detalų kainų sudėtinių dalių pagrindimą. Pasiūlyme nurodyta prekių, paslaugų ar darbų neįprastai maža kaina – tai tiekėjo pasiūlyme nurodyta kaina, kuri perkančiosios organizacijos vertinimu gali būti nepakankama viešojo pirkimo–pardavimo sutarties tinkamam įvykdymui.

9.5.1. Pasiūlyme nurodyta prekių kaina visais atvejais laikoma neįprastai maža, jeigu ji atitinka bent vieną iš šių sąlygų:

9.5.1.1. yra 15 ir daugiau procentų mažesnė už visų tiekėjų, kurių pasiūlymai neatmesti dėl kitų priežasčių, pasiūlytų kainų aritmetinį vidurkį;

9.5.1.2. yra 30 ir daugiau procentų mažesnė nuo suplanuotų viešajam pirkimui skirti lėšų.

9.5.2. Perkančioji organizacija turi įvertinti riziką, ar tiekėjas, kurio pasiūlyme nurodyta neįprastai maža kaina, sugebės tinkamai įvykdyti pirkimo sutartį, bei užtikrinti, kad nebūtų sudaromos sąlygos konkurencijos iškraipymui. Perkančioji organizacija, vertindama, ar tiekėjo pateiktame pasiūlyme nurodyta kaina yra neįprastai maža, palygina tiekėjo pasiūlyme nurodytą kainą su rinkoje esančiomis analogiško pirkimo objekto kainomis bei su kitų tiekėjų pasiūlymuose nurodytomis kainomis, taip pat vadovaujasi Viešųjų pirkimų įstatymo 40 straipsnio 2 ir 3 dalyse įtvirtintomis nuostatomis. Komisija pareikalauja iš tiekėjo raštiško kainos sudėtinių dalių pagrindimo, vadovaujantis 2009 m. rugsėjo 30 d. Viešųjų pirkimų tarnybos prie LR Vyriausybės direktoriaus įsakymu Nr. IS-96, apibrėžiant neįprastai mažą kainą. Jei tiekėjas kainos nepagrindžia, jo pasiūlymas atmetamas. Apie tokio atmetimo priežastis perkančioji organizacija informuoja Viešųjų pirkimų tarnybą fiksuodama pirkimo procedūros ataskaitoje.

9.6. Tiekėjo pateiktų kvalifikacijos duomenų patikslinimai, pasiūlymo turinio paaiškinimai, pasiūlyme nurodytų aritmetinių klaidų pataisymai, neįprastai mažos kainos pagrindimo dokumentai siunčiami perkančiajai organizacijai per CVP IS susirašinėjimo funkciją.

9.7. Komisija atmeta pasiūlymą, jeigu:

9.7.1. tiekėjas neatitiko minimalių kvalifikacijos reikalavimų;

9.7.2. tiekėjas pasiūlyme pateikė netikslus ar neišsamius duomenis apie savo kvalifikaciją ir, perkančiajai organizacijai prašant, nepatikslino jų;

9.7.3. pasiūlymas neatitiko konkurso sąlygose nustatytų reikalavimų (tiekėjo pateikta techninė specifikacija neatitinka pirkimo dokumentuose nustatytų reikalavimų; nepateikta Tiekėjo sąžiningumo deklaracija ir pan.);

9.7.4. tiekėjas per perkančiosios organizacijos nurodytą terminą neištaisė aritmetinių klaidų ir (ar) nepaaiškino pasiūlymo;

9.7.5. visų tiekėjų, kurių pasiūlymai neatmesti dėl kitų priežasčių, buvo pasiūlytos per didelės, perkančiajai organizacijai nepriimtinos kainos;

9.7.6. buvo pasiūlyta neįprastai maža kaina ir tiekėjas Komisijos prašymu nepateikė raštiško kainos sudėtinių dalių pagrindimo arba kitaip nepagrindė neįprastai mažos kainos.

9.8. Apie pasiūlymo atmetimą tiekėjas bus informuojamas nedelsiant, ne vėliau kaip per tris darbo dienas nuo sprendimo atmesti pasiūlymus priėmimo.

10. PASIŪLYMŲ VERTINIMAS

10.1. Pasiūlymuose nurodytos kainos bus vertinamos litais, su PVM. Jeigu perkančioji organizacija teisės aktų nustatyta tvarka pati turi sumokėti PVM į valstybės biudžetą už įsigytą pirkimo objektą, bus palyginama bendra pasiūlymuose nurodyta kaina be PVM.

10.2. Perkančiosios organizacijos neatmesti pasiūlymai vertinami pagal mažiausios kainos kriterijų.

11. PASIŪLYMŲ EILĖ, SPRENDIMAS DĖL LAIMĖJUSIO PASIŪLYMO IR SUTARTIES SUDARYMO

11.1. Išnagrinėjusi, įvertinusi ir palyginusi pateiktus pasiūlymus, Komisija nustato pasiūlymų eilę. Pasiūlymų eilė nenustatoma, jei buvo gautas tik vienas pasiūlymas. Tokiu atveju sutartis gali būti pasirašoma netaikant 15 dienų sutarties pasirašymo atidėjimo termino, o iš karto, kai baigiamas pasiūlymo nagrinėjimas ir vertinimas, ir jį pateikęs tiekėjas atitiko kvalifikacinius reikalavimus, o jo pasiūlymas atitiko techninę specifikaciją.

Pasiūlymai šioje eilėje surašomi pasiūlymų bendros kainos didėjimo tvarka. Jeigu kelių pateiktų pasiūlymų yra vienodos kainos, nustatant pasiūlymų eilę pirmesnis iš šių eilę įrašomas tiekėjas, kurio e-vokas su pasiūlymu įregistruotas anksčiausiai. Nustačiusi pasiūlymų eilę, komisija priima sprendimą dėl laimėjusio pasiūlymo ir sutarties sudarymo.

11.2. Laimėjusiu pasiūlymas pripažįstamas Viešųjų pirkimų įstatymo bei šių konkurso sąlygų nustatyta tvarka. Perkančioji organizacija, nustačiusi pasiūlymų eilę, priėmusi sprendimą dėl laimėjusio pasiūlymo ir sprendimą dėl sutarties sudarymo apie šį sprendimą nedelsdama, bet ne vėliau kaip per 5 darbo dienas, praneša CVP IS priemonėmis pasiūlymus pateikusiems tiekėjams. Tiekėjams, kurių pasiūlymai neįrašyti į šią eilę, kartu pranešama ir apie jų pasiūlymų atmetimo priežastis. Jei bus nuspręsta nesudaryti pirkimo sutarties, minėtame pranešime nurodomos tokio sprendimo priežastys.

11.3. Konkursą laimėjęs tiekėjas privalo pasirašyti pirkimo sutartį per perkančiosios organizacijos nurodytą terminą. Pirkimo sutarčiai pasirašyti laikas gali būti nustatomas atskiru raštišku pranešimu arba nurodomas pranešime apie laimėjusį pasiūlymą.

11.4. Jeigu tiekėjas, kurio pasiūlymas pripažintas laimėjusiu, raštu atsisako sudaryti pirkimo sutartį, iki nurodyto laiko nepasirašo pirkimo sutarties, arba jei tiekėjo pateikta Tiekėjo sąžiningumo deklaracija yra melaginga, arba atsisako pirkimo sutartį sudaryti pirkimo dokumentuose nustatytais sąlygomis, laikoma, kad jis atsisakė sudaryti pirkimo sutartį. Tuo atveju perkančioji organizacija siūlo sudaryti pirkimo sutartį tiekėjui, kurio pasiūlymas pagal pasiūlymų eilę yra pirmas po tiekėjo, atsisakiusio sudaryti pirkimo sutartį.

12. PRETENZIJŲ IR SKUNDŲ NAGRINĖJIMO TVARKA

12.1. Ginčai, iškilę tarp tiekėjo ir perkančiosios organizacijos, sprendžiami Viešųjų pirkimų įstatymo V skyriuje nustatyta tvarka.

13. PAGRINDINĖS SUTARTIES SĄLYGOS

13.1. Pirkimo sutarties šalių teisės ir pareigos.

13.1.1. Tiekėjas įsipareigoja perkančiajai organizacijai už pasiūlytą kainą tinkamai ir sutartyje nustatytais terminais pristatyti ir surinkti baldus –270 vnt. kušetės tipo lovų ir 54 vnt. stalų (prekes).

13.1.2. Tiekėjas atsako, kad tiekiamos prekės atitinka konkurso sąlygų 2 priede nustatytus reikalavimus ir tokiems baldams taikytinus atitinkamus kokybės standartus.

13.1.3. Nuosavybės teisės į prekes perkančiajai organizacijai atsiranda nuo prekių perdavimo-priėmimo akto pasirašymo momento.

13.1.4. Perkančioji organizacija įsipareigoja pagal sutarties sąlygas priimti iš tiekėjo pasiūlymo kainomis nurodytas kokybiškas, sukomplektuotas prekes pagal joms keliamus reikalavimus (konkurso sąlygų 2 priedas).

13.1.5. Tiekėjas prekes turi pristatyti ir surinkti ne vėliau kaip iki **2011-12-30**.

13.1.6. Prekėms turi būti suteikiamas ne trumpesnis kaip 12 mėn. garantinis terminas. Garantija taikoma baldų kokybės trūkumams atsiradusiems dėl gamintojo kaltės. Garantija galioja visoms baldų sudėtinėms dalims ir komplektuojamosioms detalėms. Kiekvienu atveju, išsiaiškinus baldų kokybę, komplektiškumą neatitikimus, Lietuvos Respublikoje galiojantiems standartams, techninėms sąlygoms, perkančioji organizacija nedelsiant, bet ne vėliau, kaip per 3 (tris) darbo dienas nuo to momento, kai sužinojo apie baldų kokybę, komplektiškumą neatitikimus, išsiunčia raštišką pranešimą tiekėjui, nurodydama pateiktų nekokybiškų ar nesukomplektuotų baldų pavadinimą ir konkrečius trūkumus. Garantinio laikotarpio laiku kiekybinius ir kokybinius baldų neatitikimus tiekėjas ištaiso, sukomplektuoja arba pakeičia kokybiškais baldais savo sąskaita. Garantinis terminas baldams galioja nuo jų pakeitimo dienos.

13.2. Kaina arba kainodaros taisyklės.

13.2.1. Sutarties kaina turi atitikti pasiūlymo kainą.

13.2.2. Sutartyje numatyta prekių kaina per visą sutarties galiojimo laikotarpį nekeičiama, išskyrus atvejus, kai teisės aktais yra pakeičiamas sutartyje nurodytoms prekėms taikomas pridėtinės vertės mokestis. Prekių kaina perskaičiuojama tokiu dydžiu, koku pasikeitė (padidėjo arba sumažėjo) minimas mokestis. Prekių kaina perskaičiuojama (didinama arba mažinama) ne vėliau kaip per 20 darbo dienų, įsigaliojus teisės aktams, reglamentuojantiems minėtą mokestį. Kaina taikoma nuo tokio teisės akto įsigaliojimo dienos. Perskaičiuota sutarties kaina įforminama tiekėjo ir perkančiosios organizacijos atstovų pasirašomu susitarimu, kuris yra šios sutarties neatskiriama dalis.

13.3. **Atsiskaitymų ir mokėjimų tvarka.**

13.3.1. Perkančioji organizacija apmoka už pristatytas kokybiškas ir faktiškai pateiktas, sukomplektuotas, surinktas ir konkurso sąlygose nustatytus reikalavimus atitinkančias prekes per 20 (dvidešimt) dienų nuo dienos, kai perkančioji organizacija gavo visus tinkamus dokumentus (pateiktas prekių perdavimo-priėmimo aktas ir gauta PVM sąskaita – faktūra).

13.3.2. Jei tiekėjas nepristato visų ar dalies sutartyje numatytų baldų sutartyje nurodytais terminais, ar pristato nekokybiškas, nesukomplektuotas prekes, jis moka perkančiajai organizacijai 0,05 % delspinigių už kiekvieną uždelstą dieną iki faktinio kokybiškų prekių pristatymo termino. Delspinigių sumokėjimas neatleidžia tiekėjo nuo pareigos visiškai įvykdyti savo įsipareigojimus pagal sutartį.

13.3.3. Perkančiajai organizacijai nesilaikant sutartyje nustatyto apmokėjimo termino už pateiktas kokybiškas, sukomplektuotas prekes, perkančioji organizacija moka tiekėjui 0,05 % dydžio delspinigius nuo prekių kainos už kiekvieną uždelstą dieną.

13.4. **Prievolių įvykdymo užtikrinimas ir įvykdymo terminai.**

13.4.1. Sutarties įvykdymo užtikrinimas – netesybos 15.000,00 Lt (penkiolika tūkstančių litų).

13.4.2. Sutarties įvykdymo užtikrinimu garantuojama, kad Perkančiajai organizacijai bus atlyginti nuostoliai, atsiradę dėl to, kad tiekėjas neįvykdė sutartinių įsipareigojimų ar vykdė juos netinkamai.

13.5. **Ginčų sprendimo tvarka.**

13.5.1. Visi ginčai, nesutarimai ir pretenzijos, kurie gali kilti tarp šalių dėl sutarties taikymo ir aiškinimo, sprendžiami derybomis, tarpusavio sutarimu ir bendradarbiavimo pagrindu.

13.5.2. Nepavykus nesutarimų išspesti minėtais būdais per 20 (dvidešimt) dienų, visi ginčai, nesutarimai, pretenzijos ir reikalavimai, kylantys dėl sutarties taikymo, vykdymo bei aiškinimo, sprendžiami Lietuvos Respublikos viešųjų pirkimų įstatymo nustatyta tvarka.

13.6. **Pirkimo sutarties nutraukimo tvarka.**

13.6.1. Perkančioji organizacija turi teisę nutraukti sutartį raštiškai pranešusi tiekėjui apie sutarties nutraukimą prieš 20 dienų.

13.6.2. Perkančioji organizacija turi teisę nutraukti sutartį raštiškai pranešusi tiekėjui apie sutarties nutraukimą dėl:

13.6.2.1. tiekėjo sutartinių įsipareigojimų nevykdymo ar nesavalaikio vykdymo.

13.6.2.2. gavus informacijos, kad tiekėjas bankrutavo, tapo nemokus ar neįvykdė įsipareigojimų perkančiajai organizacijai arba kitiems ūkio subjektams, ar netinkamai juos vykdė.

13.6.2.3. Šalių raštišku tarpusavio susitarimu.

13.7. **Pirkimo sutarties galiojimas.**

13.7.1. Pirkimo sutartis įsigalioja nuo jos pasirašymo dienos. Sutartis laikoma pasirašyta, kai sutartį pasirašo abi šalys. Jeigu sutartį šalys pasirašo skirtingu metu, sutartis laikoma pasirašyta tą dieną, kai sutartį pasirašo antroji šalis.

13.7.2. Pirkimo sutartis galioja iki visiškų sutartinių įsipareigojimų įvykdymo bet ne ilgiau kaip iki **2011-12-30**. Šalių susitarimu, sutartis gali būti pratęsta 1 mėn. laikotarpiui.

13.8. **Kitos sąlygos.**

13.8.1. Pirkimo sutarties sąlygos pirkimo sutarties galiojimo laikotarpiu negali būti keičiamos, išskyrus tokias pirkimo sutarties sąlygas, kurias pakeitus nebūtų pažeisti Viešųjų pirkimų įstatymo 3 straipsnyje nustatyti principai ir tikslai bei tokiems pirkimo sutarties sąlygų pakeitimams yra gautas Viešųjų pirkimų tarnybos sutikimas.

13.8.2. Tais atvejais, kai pirkimo sutarties sąlygų keitimo būtinybės nebuvo įmanoma numatyti rengiant konkurso sąlygas ir pirkimo sutarties sudarymo metu, pirkimo sutarties šalys gali keisti tik neesmines pirkimo sutarties sąlygas.

14. PIRKIMO PROCEDŪRŲ NUTRAUKIMAS

14.1. Perkančioji organizacija bet kuriuo metu iki pirkimo sutarties sudarymo turi teisę nutraukti supaprastinto pirkimo procedūras, jeigu atsirado aplinkybių, kurių nebuvo galima numatyti (perkamas objektas tapo nereikalingas, nėra finansavimo apmokėti už prekes). Visais atvejais Viešųjų pirkimų tarnybos sutikimas nutraukti supaprastinto pirkimo procedūras arba atmesti visus tiekėjų pasiūlymus nereikalingas. Visi tiekėjai dalyvaujantys pirkime turi būti raštu CVP IS priemonėmis informuoti apie pirkimo procedūrų nutraukimą ne vėliau kaip per 3 darbo dienas nuo sprendimo priėmimo.

14.2. Perkančioji organizacija neatlygina dalyviams nuostolių, patirtų dėl pirkimo procedūrų nutraukimo.

14.3. Jeigu atliekant pirkimą visi gauti pasiūlymai neatitiko pirkimo dokumentų reikalavimų arba buvo pasiūlytos per didelės, perkančiajai organizacijai nepriimtinos kainos, perkančioji organizacija, pranešusi visiems pasiūlymus pateikusiems tiekėjams, turi teisę atmesti visus gautus pasiūlymus ir pradėti neskelbiamą pirkimą apklausos būdu. Pirkimo sąlygos iš esmės nekeičiamos ir į neskelbiamą pirkimą kviečiami visi pasiūlymus pateikę tiekėjai, atitinkantys perkančiosios organizacijos nustatytus minimalius kvalifikacijos reikalavimus.

14.4. Neskelbiant apie pirkimą apklausos būdu taip pat gali būti atliekamas šis pirkimas, jeigu pirkimas, apie kurį buvo skelbta, neįvyko, nes nebuvo gauta pasiūlymų.

Herbas arba prekių ženklas

(Tiekėjo pavadinimas)

(Juridinio asmens teisinė forma, buveinė, kontaktinė informacija, registro, kuriame kaupiami ir saugomi duomenys apie tiekėją, pavadinimas, juridinio asmens kodas, pridėtinės vertės mokesčio mokėtojo kodas, jei juridinis asmuo yra pridėtinės vertės mokesčio mokėtojas)

(Adresatas (perkančioji organizacija))

**PASIŪLYMAS
DĖL BALDŲ (KUŠETĖS TIPO LOVŲ IR STALŲ) PIRKIMO**

Nr. _____
(Data)

(Sudarymo vieta)

Tiekėjo pavadinimas ir įmonės kodas	
Tiekėjo adresas ir pašto kodas	
PVM mokėtojo kodas	
Banko pavadinimas, banko kodas, sąskaitos numeris	
Už pasiūlymą atsakingo asmens vardas, pavardė	
Telefono numeris	
Fakso numeris	
El. pašto adresas ir interneto svetainės adresas	

Šiuo pasiūlymu pažymime, kad sutinkame su visomis pirkimo sąlygomis, nustatytomis:

- 1) supaprastinto atviro konkurso skelbime, paskelbtame Viešųjų pirkimų įstatymo nustatyta tvarka „Valstybės žinių“ priede „Informaciniai pranešimai“ 2011-xx-xx Nr. xx (pirkimo Nr. xx) ir CVP IS.
- 2) kituose pirkimo dokumentuose (jų paaiškinimuose, papildymuose).

Mes siūlome šias prekes:

Eil. Nr.	Prekių pavadinimas	Kiekis	Mato vnt.	Vieneto kaina, Lt (be PVM)	Vieneto kaina, Lt (su PVM)	Bendra kaina Lt, be PVM	Bendra kaina Lt, su PVM
1	2	3	4	5	6	7	8
1.	Kušetė (2000x800mm) kairinė	135	vnt.				
2.	Kušetė (2000x800mm) dešininė	135	vnt.				

3.	Stalas (pagal techninėje specifikacijoje nustatytus reikalavimus)	54	vnt.				
				IŠ VISO Lt (bendra pasiūlymo kaina)			

Bendra pasiūlymo kaina, įskaitant visas be išimties tiekėjo išlaidas ir mokesčius, taip pat PVM, yraLt (nurodoma skaičiais ir žodžiais), iš jų PVM sudaro.....Lt (nurodoma skaičiais ir žodžiais)

Siūlomos prekės visiškai atitinka pirkimo dokumentuose nurodytus reikalavimus ir jų savybės yra tokios:

Eil. Nr.	Techniniai reikalavimai kušetės tipo lovai	Atitikimas reikalavimams (nurodyti technines charakteristikas)
1.	Kušetė su patalynės dėže	
2.	Kušetė su dviem LMDP atlošais per kušetės ilgį ir plotį, kušetės atlošų tvirtinimas – universalus	
3.	Kušetės abu atlošai išpildyti iš 20 mm LMDP plokštės, kurios briaunos padengtos 1 mm PVC juoste užapvalintu kantu.	
4.	Kušetės pagrindas (dėžės vertikalios dalys) pagamintas iš 20 mm LMDP plokštės, kurios briaunos padengtos 1 mm PVC kantu	
5.	Čiužinys – poroloninis	
6.	Čiužinys pasikelia specialių lankstų pagalba	
7.	Gobelenas - padidinto atsparumo trinčiai ir degimui	
8.	Baldų surinkimui naudojamose medžiagose lakiųjų organinių junginių (LOJ) nėra daugiau kaip 10 % medžiagos masės	
	Techniniai reikalavimai stalui	Atitikimas reikalavimams (nurodyti technines charakteristikas)
1.	Rėmas: metalinis, pilkos spalvos, tiesiomis, kvadratinio profilio kojomis.	
2.	Stalviršis: medžio drožlių plokštė 25 mm storio su 1 mm PVC kantu; matmenys – 1200x800mm	
3.	Stalo aukštis – 750 mm.	

3.* Vykdam sutartį pasitelksiu šiuos subtiekejus:

Eil. Nr.	Subtiekejo pavadinimas

***Pildyti tik tuomet, jei bus sutarties vykdymui bus pasitelkti subtiekejai.**

4.** Šiame pasiūlyme yra pateikta ir konfidenciali informacija (dokumentai su konfidencialia informacija išsegti atskirai):

Eil. Nr.	Pateikto dokumento pavadinimas	Dokumentas yra įkeltas šioje CVP IS pasiūlymo lango eilutėje „Prisegti dokumentai“

****Pildyti tik tuomet, jei bus pateikta konfidenciali informacija. Tiekėjas negali nurodyti, kad konfidenciali yra pasiūlymo kaina arba kad visas pasiūlymas yra konfidencialus.**

5. Kartu su pasiūlymu pateikiami šie dokumentai (pasirašydamas pasiūlymą saugiu elektroniniu parašu patvirtinu, kad dokumentų skaitmeninės kopijos yra tikros):

Eil. Nr.	Pateiktų dokumentų pavadinimas	Dokumento puslapių skaičius

6. Pasirašydamas pasiūlymą saugiu elektroniniu parašu patvirtinu, kad dokumentų skaitmeninės kopijos yra tikros.

Pasiūlymas galioja iki 2011-12-30.

Tiekėjo arba jo įgalioto asmens pareigų pavadinimas

Parašas

Vardas, pavardė

BALDŲ - KUŠETĖS TIPO LOVŲ

TECHNINĖ SPECIFIKACIJA

TACHTA (2000x800mm) kairinė
Perkame 135 vnt.

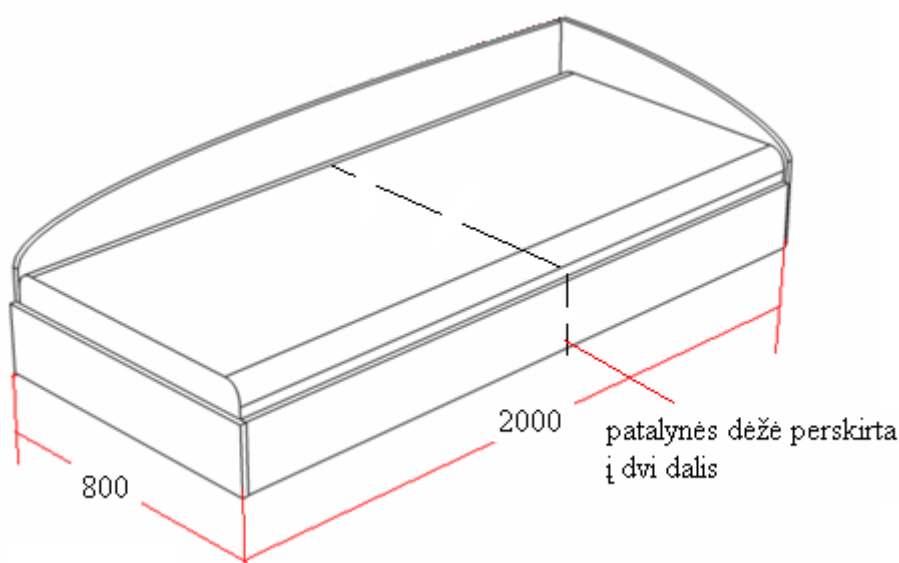

PASTABA:

- LMDP spalva pasirenkama vietoje;
- Kušetė su patalynės dėže;
- Dviem LMDP atlošais per kušetės ilgį ir plotį, kušetės atlošų tvirtinimas – universalus;
- Čiužinys – **poroloninis**;
- Čiužinys pasikelia specialių lankstų pagalba.
- Kušetės abu atlošai išpildyti iš 20 mm LMDP plokštės, kurios briaunos padengtos 1 mm PVC juostele užapvalintu kantu. Kušetės pagrindas (dėžės vertikalios dalys) - pagamintas iš 20 mm LMDP plokštės, kurios briaunos padengtos 1 mm PVC kantu.
- Gobelenas - padidinto atsparumo trinčiai ir degimui. Audinio spalvą derinti su užsakovu.
- Baldų surinkimui naudojamose medžiagose lakiųjų organinių junginių (LOJ) neturi būti daugiau kaip 10 % medžiagos masės.

Atitiktį reikalavimams įrodantys dokumentai:

ekologinis ženklas *Nordic Swan*¹ arba *European Ecolabel*², arba gamintojo techniniai dokumentai, arba saugos duomenų lapas, arba pripažintos įstaigos atlikto bandymo protokolas, arba kiti lygiaverčiai įrodymai.

¹ Šiaurės šalių ekologinis ženklas „Gulbė“.

² Europos Sąjungos ekologinis ženklas „Gėlė“.

TACHTA (2000x800mm) dešininė
Perkame 135 vnt.

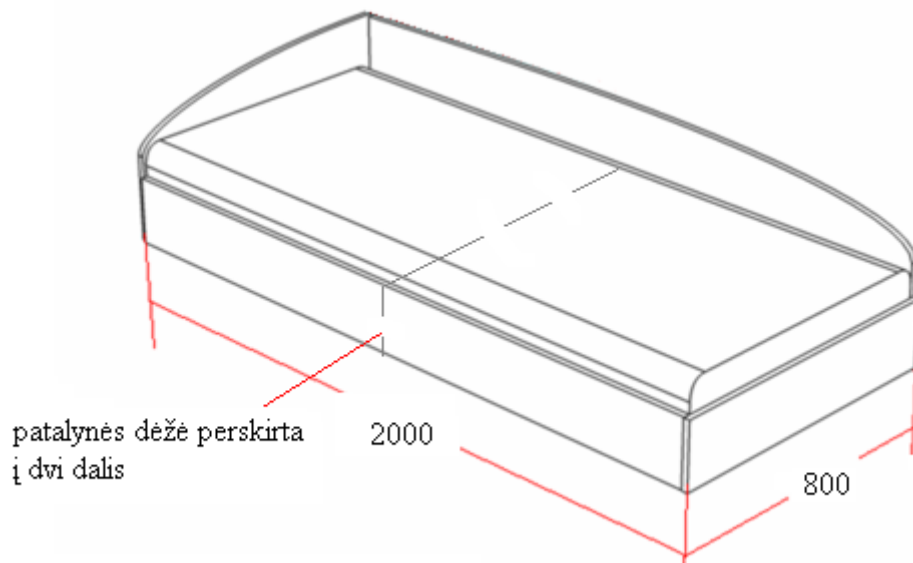

PASTABA:

- LMDP spalva pasirenkama vietoje;
- Kušetė su patalynės dėže;
- Kušetė su dviem LMDP atlošais per kušetės ilgį ir plotį, kušetės atlošų tvirtinimas – universalus;
- Čiužinys – **poroloninis**;
- Čiužinys pasikelia specialių lankstų pagalba.
- Kušetės abu atlošai išpildyti iš 20 mm LMDP plokštės, kurios briaunos padengtos 1 mm PVC juoste užapvalintu kantu. Kušetės pagrindas (dėžės vertikalios dalys) - pagamintas iš 20 mm LMDP plokštės, kurios briaunos padengtos 1 mm PVC kantu.
- Gobelenas - padidinto atsparumo trinčiai ir degimui. Audinio spalvą derinti su užsakovu.
- Baldų surinkimui naudojamose medžiagose lakiųjų organinių junginių (LOJ) neturi būti daugiau kaip 10 % medžiagos masės.

Atitiktį reikalavimams įrodantys dokumentai:

ekologinis ženklas *Nordic Swan*³ arba *European Ecolabel*⁴, arba gamintojo techniniai dokumentai, arba saugos duomenų lapas, arba pripažintos įstaigos atlikto bandymo protokolas, arba kiti lygiaverčiai įrodymai.

³ Šiaurės šalių ekologinis ženklas „Gulbė“.

⁴ Europos Sąjungos ekologinis ženklas „Gėlė“.

Stalas (1200x800mm)

Perkame 54 vnt.



Aprašymas

Rėmas:

metalinis, pilkos spalvos, tiesiomis, kvadratinio profilio kojomis.

Stalviršis:

medžio drožlių plokštė 25 mm storio su 1 mm PVC kantu;

matmenys – 1200x800 mm;

stalviršio spalva derinama su pirkėju.

Stalo aukštis – 750 mm.

(Tiekėjo deklaracijos formos pavyzdys)

Herbas arba prekių ženklas

(Tiekėjo pavadinimas)

(Juridinio asmens teisinė forma, buveinė, kontaktinė informacija, registro, kuriame kaupiami ir saugomi duomenys apie tiekėją, pavadinimas, juridinio asmens kodas, pridėtinės vertės mokesčio mokėtojo kodas, jei juridinis asmuo yra pridėtinės vertės mokesčio mokėtojas)

(Adresatas (perkančioji organizacija))

TIEKĖJO DEKLARACIJA

_____ Nr. _____
(Data)

(Sudarymo vieta)

1. Aš, _____,
(Tiekėjo vadovo ar jo įgalioto asmens pareigų pavadinimas, vardas ir pavardė)
tvirtinu, kad mano vadovaujamas (-a) (atstovaujamas (-a)) _____,
(Tiekėjo pavadinimas)

dalyvaujantis (-i) _____
(Perkančiosios organizacijos pavadinimas)
atliekamame _____
(Pirkimo objekto pavadinimas, pirkimo kodas, pirkimo būdas)

_____ ,
skelbtame _____
(Leidinio pavadinimas, kuriame paskelbtas skelbimas apie pirkimą,
_____ ,
data ir numeris ir (arba) nuoroda į CVP IS)

nėra su kreditoriais sudaręs taikos sutarties, sustabdęs ar apribojęs savo veiklos, taip pat nėra padaręs rimto profesinio pažeidimo (konkurencijos, darbo, darbuotojų saugos ir sveikatos, aplinkosaugos teisės aktų pažeidimo), už kurį tiekėjui (fiziniam asmeniui) yra paskirta administracinė nuobauda arba tiekėjui (juridiniam asmeniui) – ekonominė sankcija, numatyta Lietuvos Respublikos įstatymuose, arba nuo šios sankcijos paskyrimo praėjo mažiau kaip vieneri metai.

2. Man žinoma, kad, jeigu mano pateikta deklaracija yra melaginga, pateiktas pasiūlymas bus atmestas.
3. Tiekėjas už deklaracijoje pateiktos informacijos teisingumą atsako įstatymų nustatyta tvarka.
4. Jeigu viešajame pirkime dalyvauja ūkio subjektų grupė, deklaraciją pildo kiekvienas ūkio subjektas.

(Deklaraciją sudariusio asmens
pareigų pavadinimas)

(Parašas)

(Vardas ir pavardė)

PATVIRTINTA
Lietuvos Respublikos ūkio
ministro
2011 m. rugsėjo 30 d.
įsakymu Nr. 4-706

(Tiekėjo vardas, pavardė)

TIEKĖJO (FIZINIO ASMENS) SAŽININGUMO DEKLARACIJA

(Data)

(Vieta)

Aš, _____ ,
(tiekėjo vardas, pavardė)

dalyvaujantis perkančiosios organizacijos atliekamame viešajame pirkime, tvirtinu, kad:

1. nedaviau ir neketinu duoti perkančiosios organizacijos Viešojo pirkimo komisijos nariams, ekspertams, perkančiosios organizacijos (įgaliotosios organizacijos) vadovams, valstybės tarnautojams (darbuotojams) ar kitų tiekėjų atstovams pinigų, dovanų, nesuteikiau ir neketinu suteikti jokių paslaugų ar kitokio atlygio už sudarytas ar nesudarytas sąlygas, susijusias su palankiais veiksmais laimėti viešąjį pirkimą;

2. nedalyvauju Lietuvos Respublikos konkurencijos įstatymo (Žin., 1999, Nr. 30-856) 5 straipsnyje nurodytuose draudžiamuose susitarimuose ir susitarimuose, pažeidžiančiuose Lietuvos Respublikos viešųjų pirkimų įstatymo (Žin., 1996, Nr. 84-2000; 2006, Nr. 4-102) 3 straipsnyje ar Lietuvos Respublikos viešųjų pirkimų, atliekamų gynybos ir saugumo srityje, įstatymo (Žin., 2011, Nr. 85-4135) 6 straipsnyje nurodytus principus;

3. šiame viešajame pirkime veikiu nepriklausomai ir jeigu vienas ar keli ūkio subjektai, su kuriais esu susijęs Lietuvos Respublikos konkurencijos įstatymo 3 straipsnio 12 dalyje nustatytais būdais, dalyvauja tame pačiame viešajame pirkime ir pateikia savarankišką (-us) pasiūlymą (-us), jie laikytini mano konkurentais;

4. perkančiosios organizacijos prašymu per jos nustatytą terminą pateiksiu ūkio subjektų, su kuriais esu susijęs Lietuvos Respublikos konkurencijos įstatymo 3 straipsnio 12 dalyje nustatytais būdais, sąrašą.

Man žinoma, kad jeigu mano pateikta deklaracija yra melaginga, aš atsakysiu įstatymų nustatyta tvarka.

(Parašas)

(Vardas, pavardė)

PASTABA. Teikdami Tiekėjo sąžiningumo deklaraciją įsitikinkite, kad teikiate aktualios redakcijos formą (aktualią formą galima rasti Viešųjų pirkimų tarnybos interneto svetainės www.vpt.lt skyriaus „Teisinė informacija“ dalyje „Dokumentų formos“). Tiekėjo sąžiningumo deklaracijos forma negali būti keičiama. Jeigu viešajame pirkime dalyvauja ūkio subjektų grupė, deklaraciją pildo kiekvienas ūkio subjektas atskirai.